

ЗАТВОР ШИБЕРНЫЙ (НОЖЕВОЙ) ЗАКРЫТОГО ТИПА МОДЕЛЬ RF45 (DN 700-1200)

ТЕХНИЧЕСКИЕ ХАРАКТЕРИСТИКИ И ПРЕИМУЩЕСТВА

- Номинальный диаметр: от 700мм до 1200мм
- Рабочая температура: до 150°C
- Рабочее давление: 6 атм.
- Внешний вид: EN1074-2
- Фланцы: EN 1092-2
- Testing: EN12266-1
- Строительная длина: EN558-1
- Порошковое эпоксидное покрытие снаружи и внутри корпуса
- Одностороннее уплотнение
- Подготовка под электропривод

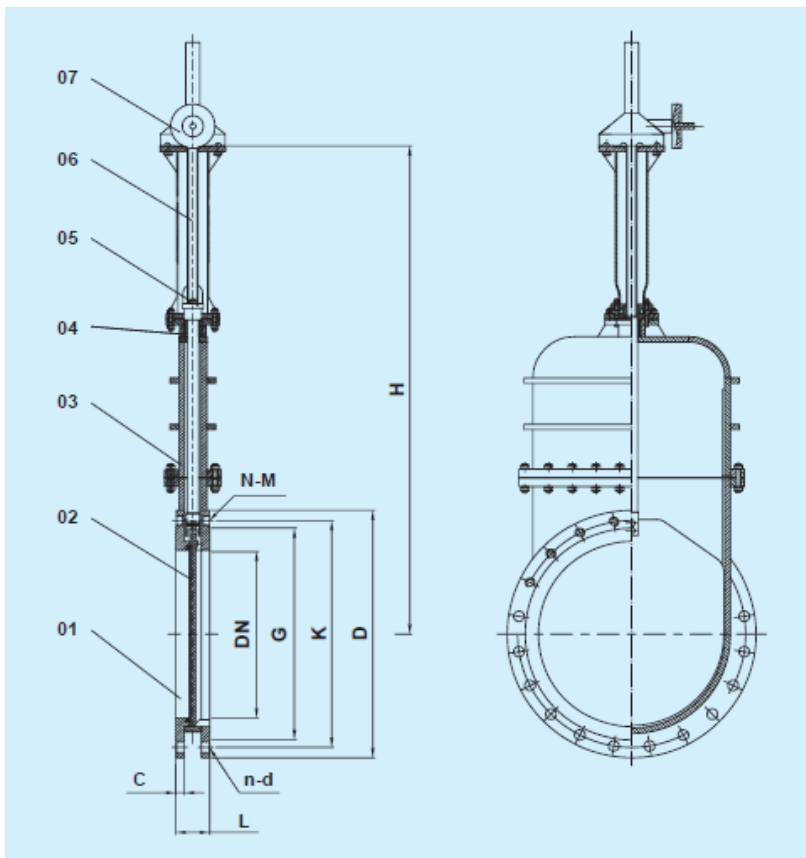

СПЕЦИФИКАЦИЯ		
№	ЧАСТЬ	МАТЕРИАЛ
1	Корпус	Углеродистая сталь
2	Нож	Сталь 304
3	Верхняя часть	Углеродистая сталь
4	Уплотнение	Графит
5	Заглушка	Сталь
6	Шток	Нержавеющая сталь
7	Редуктор	

ГАБАРИТНЫЕ РАЗМЕРЫ

DN	D	PN 10					H	L	Вес (кг)	Крутящий момент (N/m)	Модель электропривода AUMA SA
		K	G	C	n-d	N-M					
700	895	840	794	32	16-30	8-27	1910	160	510	205	14.6
800	1015	950	890	38	16-33	8-30	2140	168	720	220	14.6
900	1115	1050	1001	40	18-33	10-30	2620	180		255	14.6
1000	1230	1160	1112	40	18-36	10-33	2730	180	1230	315	14.6
1200	1455	1380	1328	40	20-39	12-36	3200	200		450	14.6